

 **VIDEOSTAR**
SECURITY

MHBZ100

Sirena da interno
per impianti antintrusione



MHBZ100

Design ricercato e tecnologia innovativa per la protezione dei propri spazi. MHBZ100 è una sirena d'allarme "intelligente" che consente un'immediata localizzazione dell'allarme e una protezione totale.



Sirena interna a Buzzer
Alimentazione 6-15 Vdc
Assorbimento 130 mA MAX
Potenza sonora 108 dB (A) a 30 cm



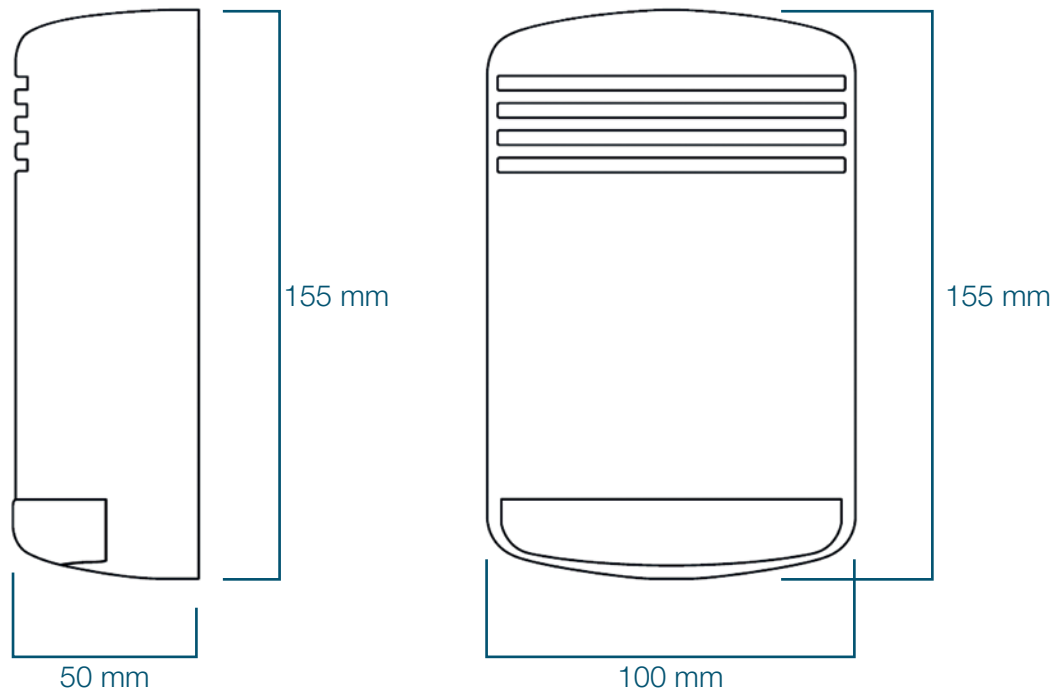

<i>Tipologia Sirena</i>	Buzzer
<i>Alimentazione</i>	13,8 Vdc
<i>Autoalimentata</i>	•
<i>Assorbimento max in allarme</i>	160 mA
<i>Assorbimento max in preallarme</i>	80 mA
<i>Assorbimento max di ricarica</i>	40 mA
<i>Potenza sonora max a 30 cm.</i>	108 dB
<i>Assorbimento e Potenza regolabili</i>	•
<i>Antiapertura e antirimozione a doppio tamper</i>	•
<i>Grado di sicurezza</i>	3
<i>Classe ambientale</i>	Classe II
<i>Grado di protezione</i>	IP4X
<i>Temperatura di funzionamento</i>	-25°C~+50°C
<i>Resistenza all-impatto</i>	IK07
<i>Batteria</i>	8,4 Vdc 800 mA Ni-MH
<i>Certificazione di Conformità</i>	EN 50131-4
<i>Marchi</i>	IMQ, INCERT T031:2014
<i>Dimensioni</i>	100 x 155 x 50 mm.
<i>Peso</i>	237 gr.



Certificata
IMQ - Sistema di Sicurezza
EN 50131-4 Grado 3
INCERT per il Belgio

The logo for Videostar Security features a yellow four-pointed starburst icon to the left of the text. The word "VIDEOSTAR" is written in a bold, white, sans-serif font, and the word "SECURITY" is written below it in a bold, yellow, sans-serif font.

VIDEOSTAR
SECURITY

distribuito da

TOP  **ITALIA**

Via Comunità Economica Europea, 41

95045 Misterbianco (CT)

+39 095 471 449

info@topsicurezza.com

www.videostarweb.com